



Šifra učenca:

A tanuló kódszáma:

Državni izpitni center



NAKNADNI ROK  
UTÓLAGOS MÉRÉS

**3.**

obdobje/  
szakasz

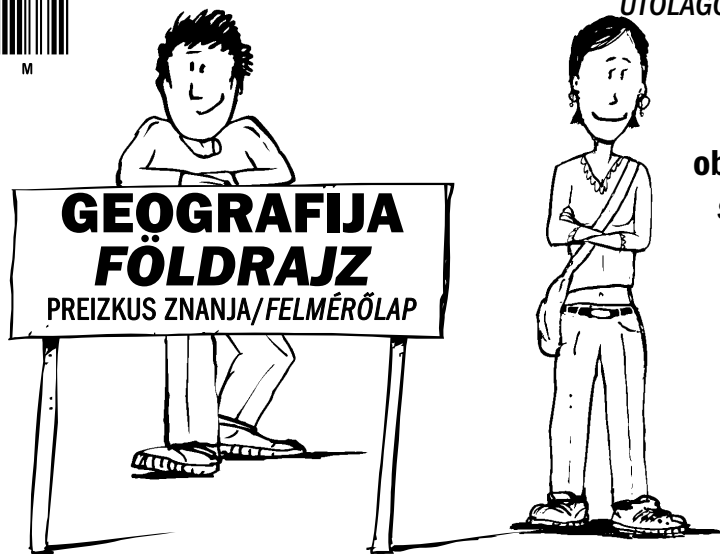

**Sreda, 1. junij 2011 / 60 minut**  
**2011. június 1., szerda / 60 perc**

*Dovoljeno gradivo in pripomočki: Učenec prinese modro/črno nalivno pero ali moder/črn kemični svinčnik, svinčnik, radirko, šilček, barvne svinčnike in ravnilo.*

*Preizkusu je priložena barvna priloga. Učenec dobi en obrazec za točkovanje.*

*Engedélyezett segédeszközök: a tanuló által hozott kék vagy fekete töltőtoll vagy golyóstoll, ceruza, radír, ceruzahegyező, színes ceruzák és vonalzó.*

*A felmérőlaphoz egy színes melléklet tartozik. A tanuló egy pontozólapot kap.*

**NACIONALNO PREVERJANJE ZNANJA**  
**ORSZÁGOS TUDÁSFELMÉRÉS**

**ob koncu 3. obdobja**  
**a 3. szakasz végén**

Navodila učencu so na naslednji strani.  
A tanulóknak szóló útmutató a harmadik oldalon olvasható.

Preizkus ima 40 strani, od tega 1 prazno.  
A felmérőlap terjedelme 40 oldal, ebből 1 üres.

## NAVODILA UČENCU

Natančno preberi ta navodila.

Prilepi kodo oziroma vpiši svojo šifro v okvirček desno zgoraj na prvi strani in na obrazec za točkovanje.

Piši čitljivo. Če se zmotiš, napačni odgovor prečrtaj in pravilnega napiši na novo. Ne uporablaj korekturnih sredstev.

Barvne svinčnike in svinčnik uporablaj samo za risanje ali načrtovanje.

Nečitljivi zapisi in nejasni popravki se ovrednotijo z nič (0) točkami.

Če se ti zdi naloga pretežka, se ne zadržuj predolgo pri njej, temveč začni reševati naslednjo.

K nerešeni nalogi se vrni kasneje. Na koncu svoje odgovore še enkrat preveri.

Zaupaj vase in v svoje zmožnosti.

Želimo ti veliko uspeha.

## ÚTMUTATÓ A TANULÓNAK

*Figyelmesen olvasd el ezt az útmutatót!*

*Kódszámodat ragaszd vagy írd be az első oldal jobb felső sarkában levő keretbe és a pontozólapra!*

*Olvashatóan írd le! Ha tévedtél, válaszodat húzd át, majd írd le a helyeset! Korrektort nem használhatsz!*

*A színes ceruzákat és ceruzát kizárólag rajzoláshoz, illetve szerkesztéshez használd!*

*Az olvashatatlan és érthetetlen javításokat nulla (0) ponttal értékeljük.*

*Ha az adott feladat nehéznek tűnik, ne időzzél nála sokáig, inkább fogj a következő megoldásába!*

*A megoldatlan feladathoz később térj vissza! A végén még egyszer ellenőrizd a megoldásaidat!*

*Bízzál önmagadban és képességeidben!*

*Sok sikert kívánunk!*



## A – SVET

### CELINE (KONTINENTI) IN OCEANI

#### 1. naloga

Zemljino površje sestavljajo celine (kontinenti) in oceani.

Na črto napiši ime najmanjše celine (kontinenta): \_\_\_\_\_

Na črto napiši ime največjega oceana: \_\_\_\_\_

	2
--	---

### TOPLOTNI PASOVI

#### 2. naloga

Nalogo boš reševal v skici 1.

Skica 1 prikazuje toplotne pasove na Zemlji. V skici 1 pobarvaj:

- a) vroči pas z rumeno barvo,
- b) severni zmerno topli pas z zeleno barvo.

Če uporabiš druge barve, izdelaj ustrezno legendo.

Skica 1: Toplotni pasovi

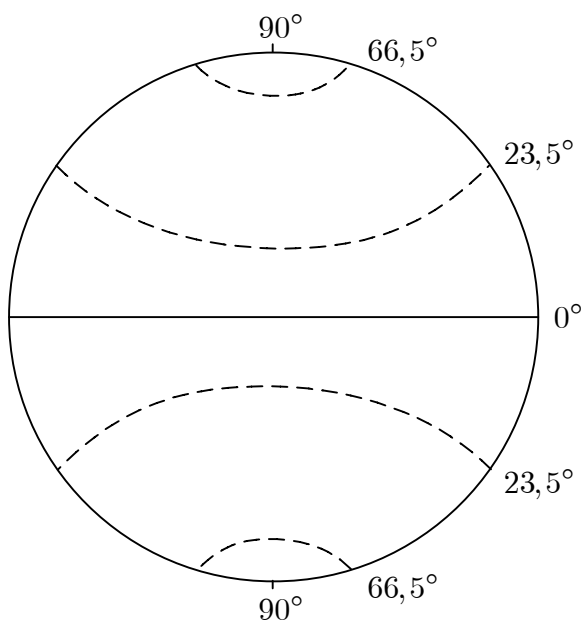

Prerejeno po: Senegačnik, J., Drobnjak, B., Otič, M., 1999. Živim v Evropi: Zemljepis za 6. razred osnovne šole. Učbenik, Ljubljana, Modrijan, str. 20

	2
--	---

## A – A VILÁG

### FÖLDRÉSZEK (KONTINENSEK) ÉS ÓCEÁNOK

#### 1. feladat

A Föld felszínét földrészek (kontinensek) és óceánok alkotják.

Írd a vonalra a legkisebb földrész (kontinens) nevét.: \_\_\_\_\_

Írd a vonalra a legnagyobb óceán nevét: \_\_\_\_\_

	2
--	---

### ÉGHAJLATI ÖVEZETEK

#### 2. feladat

A feladatot az 1. sz. ábrán fogod megoldani.

Az 1. sz. ábra a Föld éghajlati övezeteit mutatja be. Az 1. sz. ábrán színezd:

- sárga színnel a forró övezetet,
- zöld színnel az északi mérsékelt övezetet!

Amennyiben más színeket használnál, készíts megfelelő jelmagyarázatot!

1. sz. ábra: Éghajlati övezetek

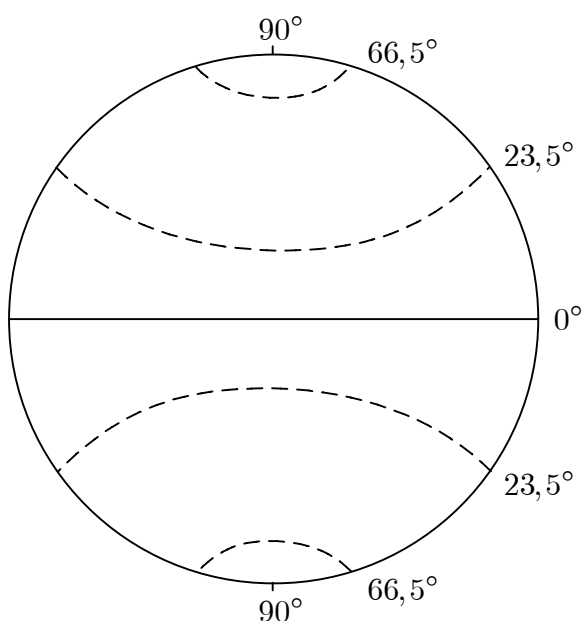

Senegačnik, J., Drobnjak, B., Otič, M., 1999. Živim v Evropi:  
Zemljepis za 6. razred osnovne šole. Učbenik, Ljubljana, Modrijan, 20. o. nyomán

	2
--	---

## CESTNO IN ŽELEZNIŠKO OMREŽJE AVSTRALIJE

### 3. naloga

Nalogo boš reševal z uporabo zemljevida 1.

Zemljevid 1: Gostota cestnega in železniškega omrežja v Avstraliji

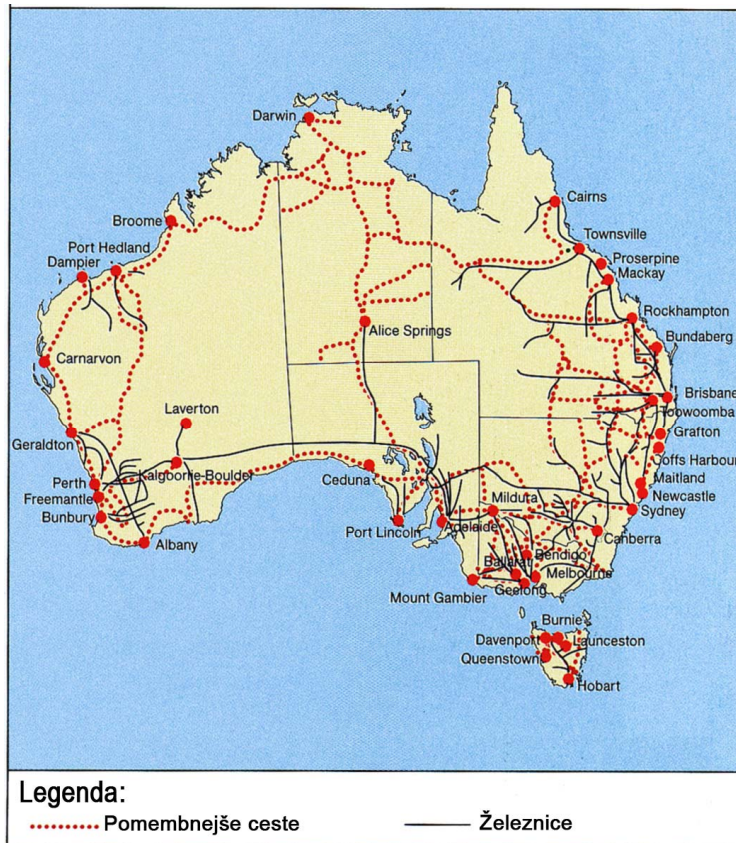

Vir: Bahar, I., Račič, J., Resnik Planinc, T., 2004. Geografija 8 za 8. razred 9-letne osnovne šole. Učbenik, Ljubljana, Mladinska knjiga, str. 33

Avstralija ima neenakomerno razporejeno cestno in železniško omrežje.

a) Obkroži črko pred območjem Avstralije z največjo gostoto cestnega in železniškega omrežja.

- A Notranjost.
- B Jugovzhod.
- C Jugoahod.
- D Sever.

b) Na črto napiši en družbeni dejavnik, ki je vplival na gostoto cestnega in železniškega omrežja v Avstraliji.

Družbeni dejavnik: \_\_\_\_\_

## AUSZTRÁLIA KÖZÜTI ÉS VASÚTI HÁLÓZATA

### 3. feladat

A feladatot az 1. sz. térkép segítségével tudod megoldani.

1. sz. térkép: Ausztrália közúti és vasúti hálózatának sűrűsége

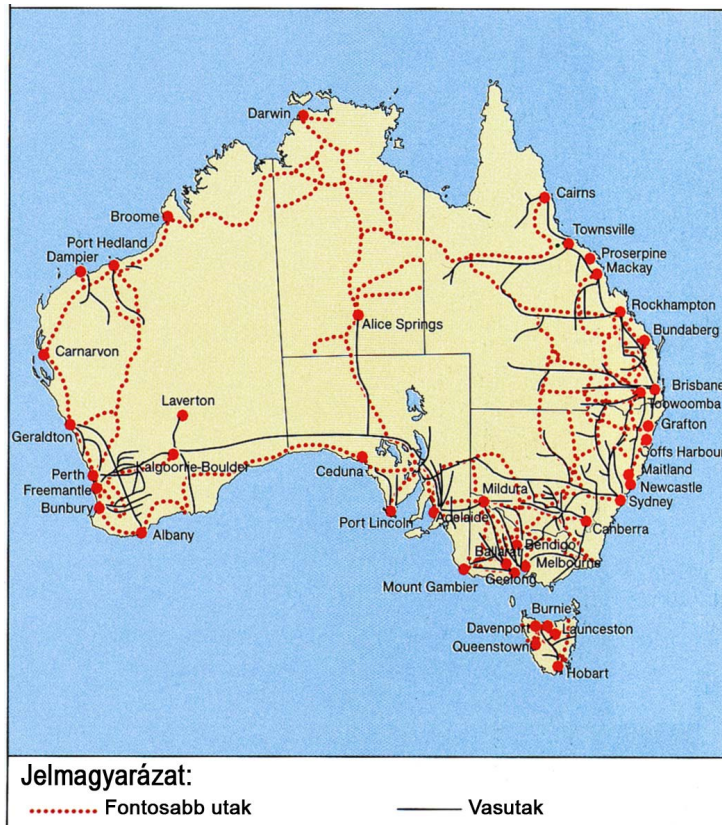

Forrás: Bahar, I., Račič, J., Resnik Planinc, T. 2004. Geografija 8 za 8. razred 9-letne osnovne šole. Učbenik, Ljubljana, Mladinska knjiga, 33. o.

Ausztrália közúti és vasúti hálózata egyenlőtlenül oszlik meg.

a) Karikázd be annak az ausztráliai térségnek a betűjelét, ahol a legsűrűbb a közúti és vasúti hálózat!

- A belterület
- B délkelet
- C délnyugat
- D észak

b) A vonalra írd egy olyan társadalmi tényezőt, amely befolyásolta Ausztrália közúti és vasúti hálózatának sűrűségét!

Társadalmi tényező: \_\_\_\_\_

## GOSPODARSTVO EGIPTA

### 4. naloga

Preberi besedilo in reši nalogo.

Novoletne počitnice sem s prijatelji preživel na potepanju po Egiptu, deželi faraonov in piramid. Večji del potovanja je potekal z ladjo po najpomembnejši afriški reki Nil. Potovanje smo začeli v pristaniškem mestu Aleksandriji in ga nadaljevali do Asuanskega jezua. Poleg ogleda piramid pri Gizah smo obiskali tudi Dolino kraljev in templje pri Luxorju. V vseh krajih smo od domačinov nakupili različne spominke.

Katera gospodarska dejavnost, ki je opisana v besedilu, prinaša danes Egiptu veliko dohodka?

*Odgovor napiši na črto.*

\_\_\_\_\_

	1
--	---

### 5. naloga

Preberi besedilo pri nalogi 4 in reši nalogo.

*Z dvema primeroma utemelji naslednjo trditev.*

Ena od pozitivnih posledic opisane gospodarske dejavnosti je dvig življenjske ravni prebivalcev v Egiptu.

*Odgovora napiši na črti.*

Utemeljitev 1: \_\_\_\_\_

Utemeljitev 2: \_\_\_\_\_

	2
--	---



## EGYIPTOM GAZDASÁGA

### 4. feladat

Olvasd el a szöveget, és oldd meg a feladatot!

Az újévi szünetben barátaimmal a fáraók és piramisok országában, Egyiptomban barangoltunk. Többnyire hajóval utaztunk, és pedig a legjelentősebb afrikai folyón, a Níluson. A hajóút Alexandria kikötővárosban kezdődött, majd egészen az Asszuáni-gátig folytatódott. A gízai piramisokon kívül ellátogattunk a Királyok Völgyébe, és megtekintettük a luxori templomokat is. A látogatások helyszínein különböző emléktárgyakat vásároltunk a hazaiaktól.

Melyik az a gazdasági ágazat, amelyet a szöveg bemutat, s amely jelentős jövedelmet hoz Egyiptomnak?

*A választ írd a vonalra!*

\_\_\_\_\_

	1
--	---

### 5. feladat

Olvasd el a 4. sz. feladat szövegét, és oldd meg a feladatot!

*Indokold meg a következő állítást két példa segítségével!*

A bemutatott gazdasági ágazat egyik pozitív következménye az egyiptomi lakosság életszínvonalának növekedése.

*A válaszokat írd a vonalakra!*

1. sz. indoklás: \_\_\_\_\_

2. sz. indoklás: \_\_\_\_\_

	2
--	---

## VETROVI V JUŽNI AZIJI

### 6. naloga

Preberi besedilo in reši nalogo.

Značilni vetrovi Južne Azije nastanejo kot posledica velikih razlik pri segrevanju celine in morja. Poleti pihajo z morja na kopno in prinašajo obilico padavin, pozimi pa so ti vetrovi suhi in pihajo s kopnega na morje.

Prirejeno po: Senegačnik, J., Drobnjak, B., 2000. Spoznavamo Evropo in Azijo: Geografija za 7. razred devetletne osnovne šole, Učbenik, Ljubljana, Modrijan, str. 149–150

a) Kako se imenujejo v besedilu opisani vetrovi?

*Odgovor napiši na črto.*

\_\_\_\_\_

b) Na črto napiši ime največje države v Južni Aziji, ki je pod vplivom opisanih vetrov.

\_\_\_\_\_

	2
--	---

### 7. naloga

Preberi besedilo pri nalogi 6 in reši nalogo.

Na črti napiši eno pozitivno in eno negativno posledico obilice poletnih padavin za življenje ljudi v Južni Aziji.

Pozitivna posledica: \_\_\_\_\_

Negativna posledica: \_\_\_\_\_

	2
--	---

## SZELEK DÉL-ÁZSIÁBAN

### 6. feladat

Olvasd el a szöveget, és oldd meg a feladatot!

Dél-Ázsia jellegzetes szelei a kontinens és a tenger felmelegedése közti nagy különbségek következtében alakulnak ki. Nyáron a tengerről a szárazföld felé fújnak, és nagy mennyiségű csapadékot hoznak magukkal, télen viszont ezek a szelek szárazak, és a szárazföldről a tenger felé fújnak.

Senegačnik, J., Drobnjak, B., 2000. Spoznavamo Evropo in Azijo: Geografija za 7. razred devetletne osnovne šole, Učbenik, Ljubljana, Modrijan, 149–150. o. nyomán

a) Mi a neve a szövegben bemutatott szeleknek?

*A választ írd a vonalra!*

\_\_\_\_\_

b) Írd a vonalra annak a legnagyobb dél-ázsiai országnak a nevét, amely a leírt szelek hatása alatt áll!

\_\_\_\_\_

	2
--	---

### 7. feladat

Olvasd el a 6. sz. feladat szövegét, és oldd meg a feladatot!

Írj a vonalakra egy negatív és pozitív következményt, amelyet a bőséges nyári csapadékok idéznek elő az emberek életében Dél-Ázsiában!

Pozitív következmény: \_\_\_\_\_

Negatív következmény: \_\_\_\_\_

	2
--	---

## JUGOVZHODNA IN JUŽNA AZIJA

### 8. naloga

Nalogo boš reševal z uporabo zemljevida 1 na barvni prilogi.

- a) Reke v Aziji tečejo v različne smeri. Z uporabo zemljevida 1 na barvni prilogi razloži, zakaj tečejo reke na Indokitajskem polotoku pretežno proti jugu.

*Odgovor napiši na črto.*

---

- b) Severno od Himalaje so tudi puščavska območja. Razloži glavni vzrok za majhno količino padavin v teh puščavskih območjih.

*Odgovor napiši na črto.*

---

	2
--	---

### 9. naloga

Nalogo boš reševal z uporabo zemljevida 1 na barvni prilogi.

Napiši eno naravnogeografsko in eno družbenogeografsko spremembo, ki bi se zgodila na nižinskih obalnih območjih Jugovzhodne in Južne Azije, če bi se zaradi klimatskih sprememb gladina oceana dvignila za dva metra v kratkem času.

*Odgovora napiši na črti.*

Naravnogeografska sprememba: \_\_\_\_\_

Družbenogeografska sprememba: \_\_\_\_\_

	2
--	---

## DÉLKELET- ÉS DÉL-ÁZSIA

### 8. feladat

A feladatot a színes melléklet 1. sz. térképe segítségével oldhatod meg.

- a) Ázsiában a folyók különböző irányban folynak. A színes melléklet 1.sz. térképe segítségével magyarázd meg, miért folynak az Indokínai-félszigeten a folyók többnyire dél felé!

*A választ írd a vonalra!*

---

- b) A Himalájától északra sivatagi térségek is találhatóak. Magyarázd meg, mi a fő oka annak, hogy ezekben a sivatagi térségekben kevés a csapadék!

*A választ írd a vonalra!*

---

	2
--	---

### 9. feladat

A feladatot a színes melléklet 1. sz. térképe segítségével oldhatod meg.

Nevez meg egy olyan természetföldrajzi és egy olyan társadalomföldrajzi változást, amely Délkelet- és Dél-Ázsia partmenti sík vidékein történne, ha a klímaváltozások következtében rövid idő alatt két métert emelkedne az óceán szintje!

*A válaszokat írd a vonalakra!*

Természetföldrajzi változás: \_\_\_\_\_

Társadalomföldrajzi változás: \_\_\_\_\_

	2
--	---

## B – EVROPA

### MORJA V EVROPI

#### 10. naloga

Nalogo boš reševal z uporabo zemljevida 2. S številka 1 in 2 sta na njem označeni morji, ki oblivata Evropo.

Zemljevid 2: Evropa

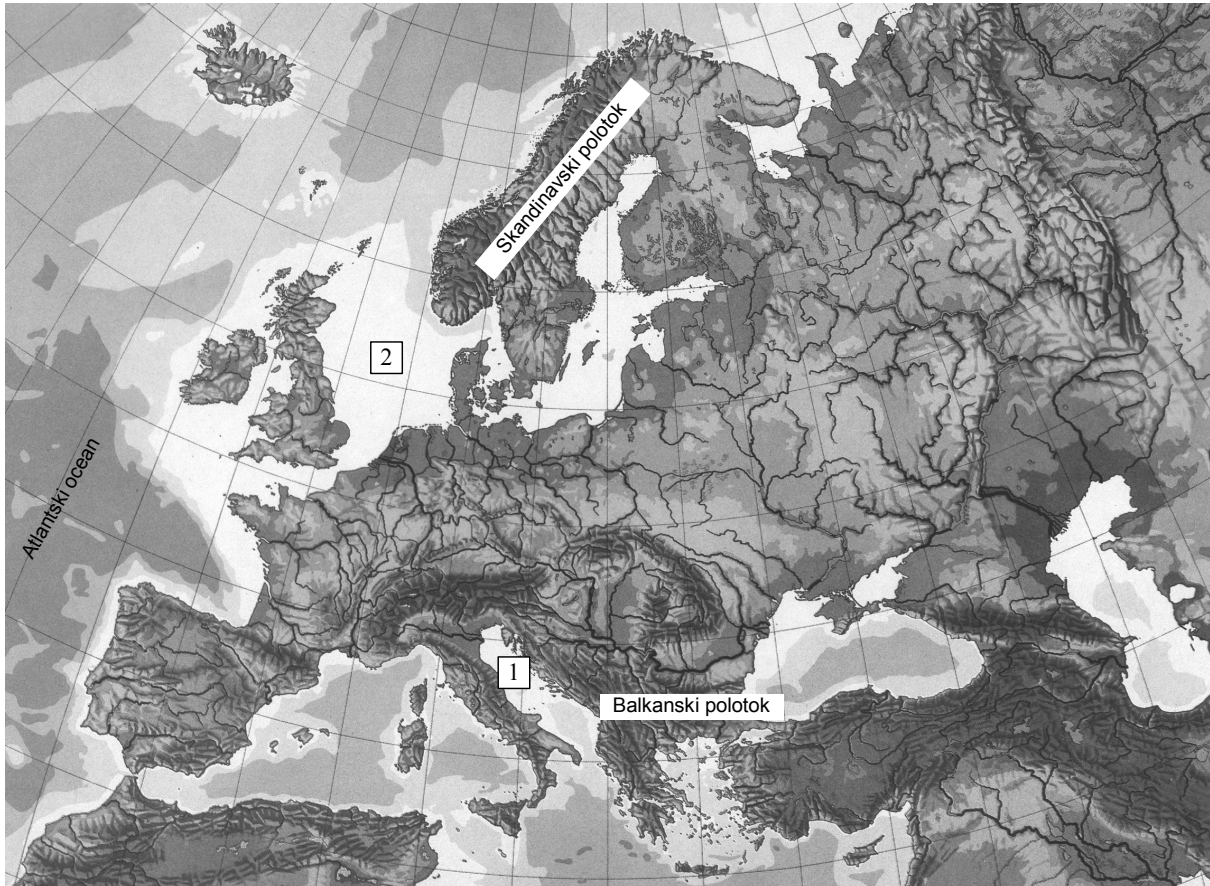

Vir: Brinovec, S., 1986. Zemljepis za 6. razred, Prosojnice, Ljubljana, DZS

Poimenuj označeni morji na zemljevidu 2.

*Njuni imeni napiši na črti spodaj.*

Ime morja številka 1: \_\_\_\_\_

Ime morja številka 2: \_\_\_\_\_

	2
--	---

## B – EURÓPA

### EURÓPA TENGEREI

#### 10. feladat

A feladatot a 2. sz. térkép segítségével oldhatod meg. A térképen az 1-es és 2-es szám az Európát körülvevő tengereket jelöli.

2. sz. térkép: Európa

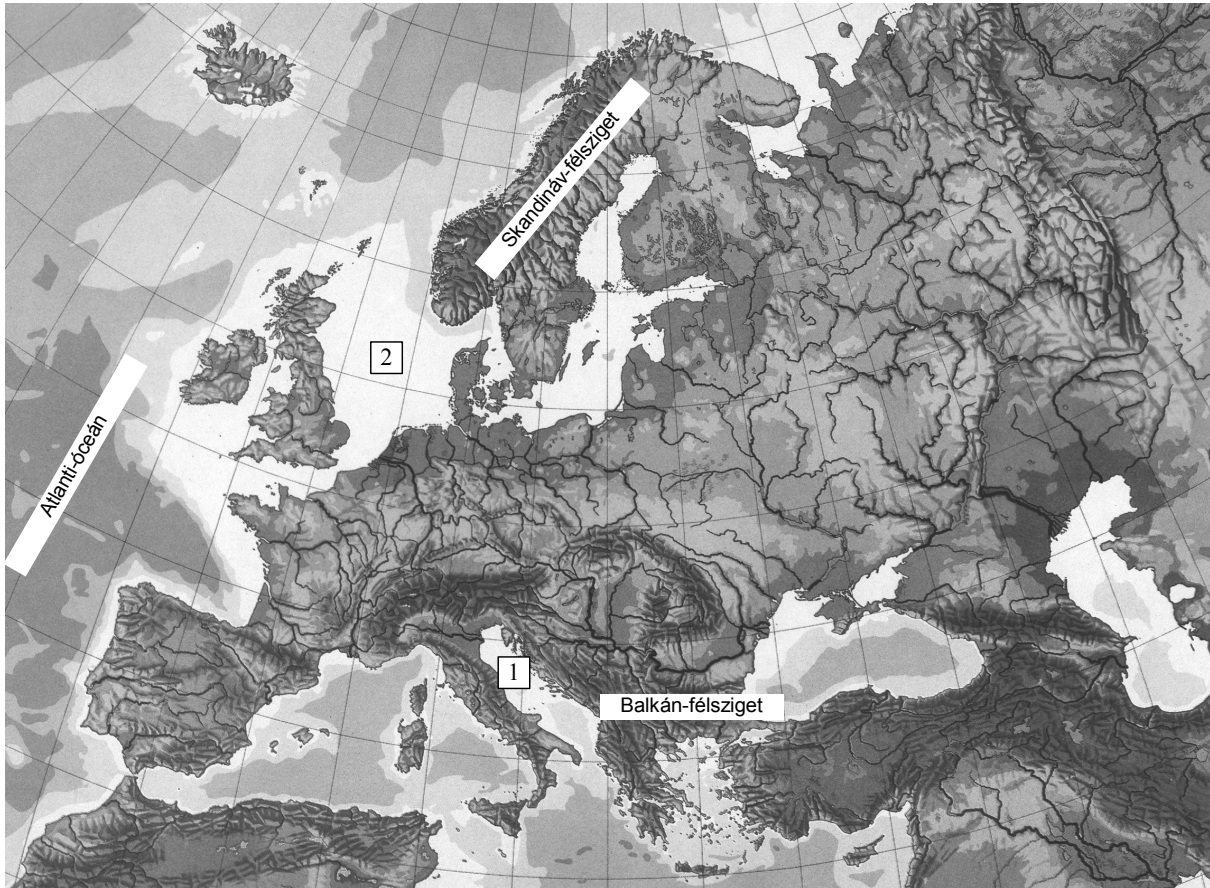

Forrás: Brinovec, S., 1986. Zemeljepis za 6. razred, Prosojnice, Ljubljana, DZS.

Nevezd meg a 2. sz. térképen megjelölt tengereket!

*Nevüket írd az alábbi vonalakra!*

az 1-es számú tenger neve: \_\_\_\_\_

a 2-es számú tenger neve: \_\_\_\_\_

	2
--	---

## NARAVNI POJAVI

### 11. naloga

Nalogo boš reševal z uporabo slike 1.

Slika 1: Naravni pojav

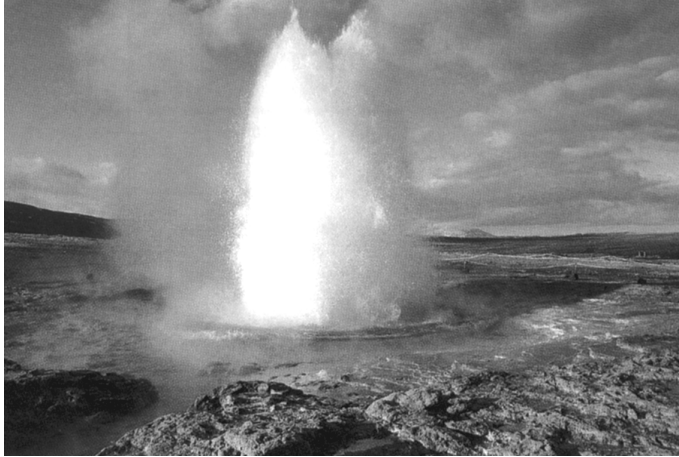

Vir: Senegačnik, J., Drobnjak, B., Otič, M., 1999. Živim v Evropi: Zemljepis za 6. razred osnovne šole. Učbenik, Ljubljana, Modrijan, str. 129

a) Kako imenujemo naravni pojav na sliki 1?

*Odgovor napiši na črto.*

\_\_\_\_\_

b) Za katero evropsko državo je značilen pojav na sliki 1?

*Odgovor napiši na črto.*

\_\_\_\_\_

	2
--	---



## TERMÉSZETI JELENSÉGEK

### 11. feladat

A feladatot az 1. sz. kép segítségével oldhatod meg.

1. sz. kép: Természeti jelenség

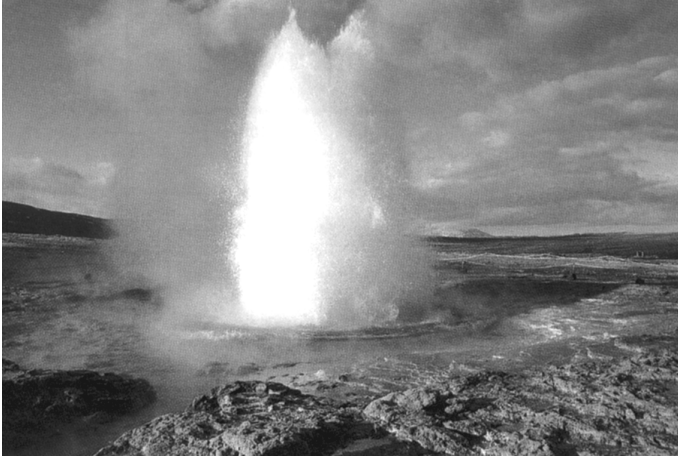

Forrás: Senegačnik, J., Drobňjak, B., Otič, M. 1999. Živim v Evropi: Zemljepis za 6. razred osnovne šole. Učbenik, Ljubljana, Modrijan, 129. o.

a) Mi a neve az 1. sz. képen látható természeti jelenségnek?

*A választ írd a vonalra!*

\_\_\_\_\_

b) Melyik európai országra jellemző az 1. sz. képen látható jelenség?

*A választ írd a vonalra!*

\_\_\_\_\_

	2
--	---

## KLIMOGRAMI

### 12. naloga

Oglej si klimograme 1, 2, 3 in 4 in ugotovi, značilnosti katerih podnebij prikazujejo.

Klimogram 1

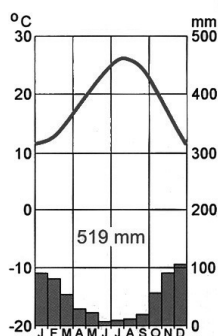

Klimogram 2

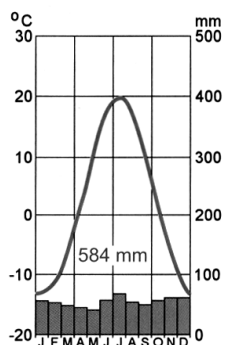

Klimogram 3

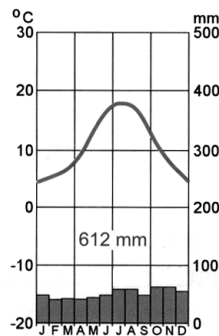

Klimogram 4

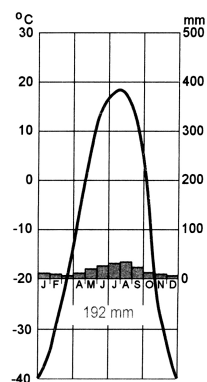

Vir: Senegačnik, J., Drobnjak, B., Otič, M., 1999. Živim v Evropi: Zemljepis za 6. razred osnovne šole. Učbenik, Ljubljana, Modrijan, str. 54 in 148

Vir: Senegačnik, J., Drobnjak, B., 2009. Geografija Evrope in Azije: Delovni zvezek za 7. razred osnovne šole. Ljubljana, Modrijan, str. 31

a) Kateri klimogram prikazuje značilnosti celinskega podnebja?

Številko ustreznega klimograma napiši na črto.

\_\_\_\_\_

b) Kateri klimogram prikazuje značilnosti oceanskega podnebja?

Številko ustreznega klimograma napiši na črto.

\_\_\_\_\_

## KLÍMADIAGRAMOK

### 12. feladat

Figyelmesen nézd meg az 1., 2., 3. és 4. számú klímadiagramokat, és állapítsd meg, melyik éghajlatok jellemzőit ábrázolják!

1. sz. klímadiagram

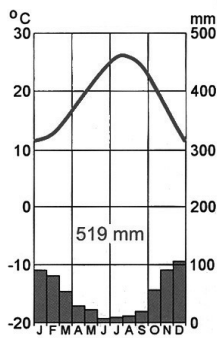

2. sz. klímadiagram

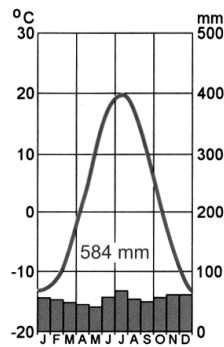

3. sz. klímadiagram

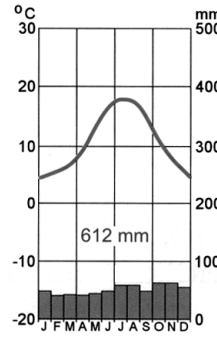

4. sz. klímadiagram

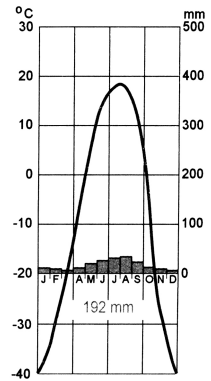

Forrás: Senegačnik, J., Drobnjak, B., Otič, M. 1999. Živim v Evropi: Zemljepis za 6. razred osnovne šole. Učbenik, Ljubljana, Modrijan, 54. és 148. o.

Forrás: Senegačnik, J., Drobnjak, B. 2009. Geografija Evrope in Azije: Delovni zvezek za 7. razred osnovne šole. Ljubljana, Modrijan, 31. o.

a) Melyik klímadiagram ábrázolja a kontinentális éghajlat jellemzőit?

*Írd a megfelelő klímadiagram számát a vonalra!*

---

b) Melyik klímadiagram ábrázolja az óceáni éghajlat jellemzőit?

*Írd a megfelelő klímadiagram számát a vonalra!*

---

## INDUSTRIJSKE POKRAJINE V EVROPI

### 13. naloga

Pri reševanju naloge si lahko pomagaš tudi z zemljevidom 2 na barvni prilogi.

Iz drugega stolpca izberi črko pred državo, v kateri leži industrijska pokrajina Porurje, in jo napiši na črto v prvi stolpec.

INDUSTRIJSKA POKRAJINA:

\_\_\_\_\_ Porurje.

DRŽAVE:

A Velika Britanija.

B Nemčija.

C Poljska.

D Francija.

	1
--	---

## PRIMERJAVA RAZVITOSTI INDUSTRIJSKIH POKRAJIN

### 14. naloga

Pri reševanju naloge si lahko pomagaš tudi z zemljevidom 2 na barvni prilogi.

Kateri trditvi pravilno opisujeta vzroke za slabšo razvitost Šlezije v primerjavi s Porurjem?

*Obkroži črki pred dvema pravilnima odgovoroma.*

- A Poljska je imela drugačen gospodarski in političen sistem kakor Nemčija.
- B Poljska je v preteklosti več vlagala v terciarne dejavnosti kakor v industrijo.
- C Šlezija je s plovnimi rekami povezana s pristaniščem Rotterdam.
- D Porurje ima ugodnejšo prometno lego kakor Šlezija.
- E V Porurju načrpajo veliko zemeljskega plina.

	2
--	---

## EURÓPA IPARVIDÉKEI

### 13. feladat

A feladatot a színes melléklet 2. sz. térképe segítségével oldhatod meg.

A második oszlopban válaszd ki annak az országnak a betűjelét, amelyben a Ruhr-vidék fekszik, majd írd ezt a betűt az első oszlopban található vonalra!

IPARVIDÉK:

\_\_\_\_\_ Ruhr-vidék

ORSZÁGOK:

A Nagy-Britannia

B Németország

C Lengyelország

D Franciaország

	1
--	---

## AZ IPARVIDÉKEK FEJLETTSÉGÉNEK ÖSSZEHASONLÍTÁSA

### 14. feladat

A feladatot a színes melléklet 2. sz. térképe segítségével oldhatod meg.

Melyik két állítás fogalmazza meg Szilézia gyengébb fejlettségének okát a Ruhr-vidékhez hasonlítva?

*Karikázd be e két igaz állítás betűjelét!*

- A Lengyelország gazdasági és politikai rendszere más volt, mint Németországé.
- B Lengyelország a múltban többet fektetett a terciér tevékenységekbe, mint az iparba.
- C Sziléziát hajózható folyói összekötik a rotterdami kikötővel.
- D A Ruhr-vidéknek jobb közlekedési fekvése van, mint Sziléziának.
- E A Ruhr-vidéken nagy mennyiségű földgázt hoznak a felszínre.

	2
--	---

## ZNAMENITOSTI EVROPSKIH DRŽAV

### 15. naloga

Med spodaj naštetimi evropskimi državami izberi tisto, v kateri si turisti lahko ogledajo znamenitosti, ki ju prikazujeta sliki 2 in 3.

*Ime izbrane države napiši na črto pod ustrezno sliko.*

Države: *Nizozemska, Velika Britanija, Grčija, Islandija, Francija.*

Slika 2: Znamenitost evropske države



Vir: Senegačnik, J., Drobňjak, B., Otič, M., 1999. Živim v Evropi: Zemljepis za 6. razred osnovne šole. Učbenik, Ljubljana, Modrijan, str. 44

Slika 3: Znamenitost evropske države



Vir: Maass, W., Benthues, A., Neubert, H.-J., 2003. Le 100 città più belle del mondo. Savigliano, Gribaudo

## AZ EURÓPAI ORSZÁGOK NEVEZETESSÉGEI

### 15. feladat

A lent felsorolt európai országok közül válaszd ki azt, amelyben a turisták megtekinthetik a 2. és 3. sz. képen látható nevezetességeket!

*A kiválasztott ország nevét írd a megfelelő kép alatti vonalra!*

Országok: *Hollandia, Nagy-Britannia, Görögország, Izland, Franciaország.*

2. sz. kép: Európai ország nevezetessége



Forrás: Senegačnik, J., Drobnjak, B., Otič, M., 1999. Živim v Evropi: Zemljepis za 6. razred osnovne šole. Učbenik, Ljubljana, Modrijan, 44. o.

3. sz. kép: Európai ország nevezetessége



Forrás: Maass, W., Benthues, A., Neubert, H.-J., 2003. Le 100 città più belle del mondo. Savigliano, Gribaudo

## POVRŠJE MADŽARSKE

### 16. naloga

Nalogo boš reševal z uporabo grafa 1.

Graf 1: Deleži površinskih oblik Madžarske glede na nadmorsko višino

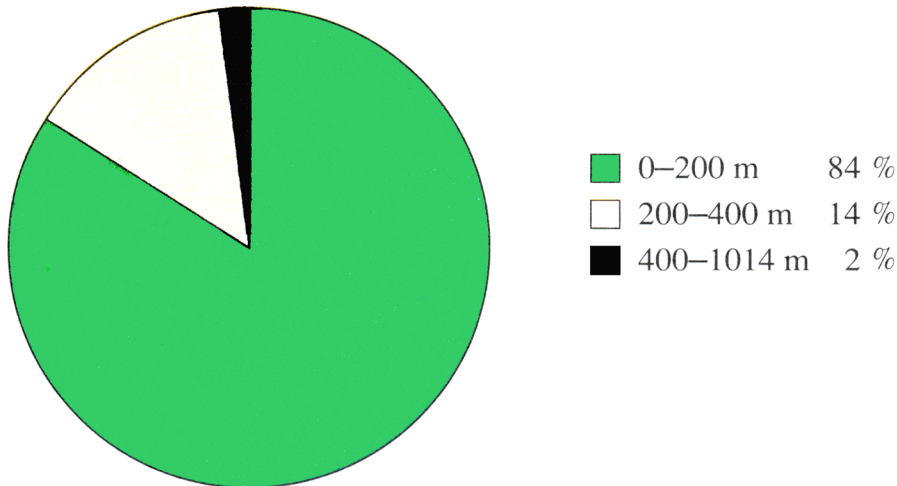

Vir: Szentirmainé Brecsok M., 2008. Földrajz 8. Apáczai Kiadó, Celldömölk, str. 48

a) Na črto napiši površinsko obliko, ki prevladuje na Madžarskem.

\_\_\_\_\_

b) Na črto napiši površinsko obliko, ki zavzema najmanjši del površja Madžarske.

\_\_\_\_\_

	2
--	---

## GOSPODARSTVO MADŽARSKE

### 17. naloga

Kljub temu da sta dve tretjini površja Madžarske primerni za kmetijsko obdelavo, vedno več ljudi opušča kmetovanje. Predlagaj dva ukrepa, s katerima bi proces opuščanja kmetovanja lahko ustavili.

*Odgovora napiši na črti.*

Ukrep 1: \_\_\_\_\_

Ukrep 2: \_\_\_\_\_

	2
--	---



## MAGYARORSZÁG FELSZÍNE

### 16. feladat

A feladatot az 1. sz. grafikon segítségével oldhatod meg.

1. sz. grafikon: Magyarország felszínformáinak aránya, tekintettel a tengerszint feletti magasságra

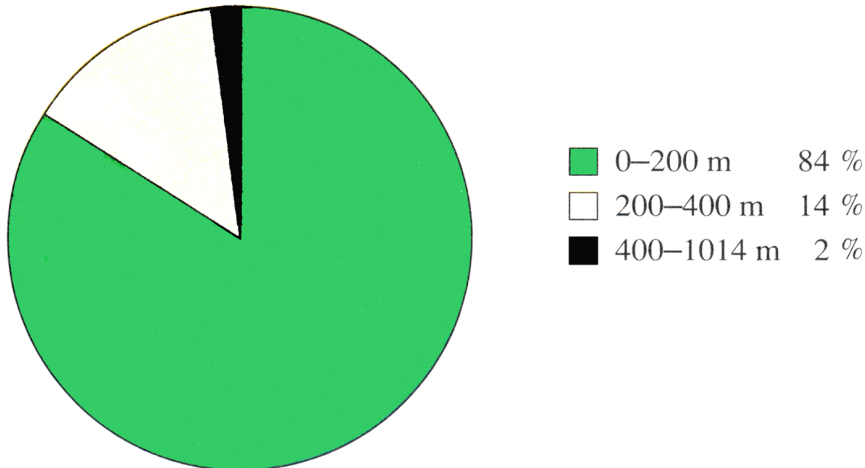

Forrás: Szentirmainé Brecksok M. 2008. Földrajz 8. Celldömölk, Apáczai Kiadó. 48. o.

a) Írd a vonalra Magyarország uralkodó felszínformáját!

\_\_\_\_\_

b) Írd a vonalra azt a felszínformát, amelyhez Magyarország felszínének legkisebb része tartozik!

\_\_\_\_\_

	2
--	---

## MAGYARORSZÁG GAZDASÁGA

### 17. feladat

Annak ellenére, hogy Magyarország felszínének két harmada földművelésre alkalmas, egyre többen hagynak fel a mezőgazdasággal. Javasolj két olyan intézkedést, amely megállíthatná a mezőgazdasággal való felhagyás folyamatát!

*A válaszokat írd a vonalakra!*

1. sz. intézkedés: \_\_\_\_\_

2. sz. intézkedés: \_\_\_\_\_

	2
--	---

**KMETIJSTVO V SEVERNOEVROPSKIH DRŽAVAH****18. naloga**

Danska in Norveška sta severnoevropski državi, ki imata za kmetijstvo različne naravne pogoje. Navedi dva vzroka, zakaj so na Danskem boljši naravni pogoji za poljedelstvo v primerjavi z Norveško.

*Odgovora napiši na črti.*

Vzrok 1: \_\_\_\_\_

Vzrok 2: \_\_\_\_\_

	2
--	---

**AZ ÉSZAK-EURÓPAI ORSZÁGOK MEZŐGAZDASÁGA****18. feladat**

Dánia és Norvégia két olyan észak-európai ország, ahol a mezőgazdaságnak különböző természeti feltételei vannak. Nevezd meg két okát annak, miért jobb a földműveléshez szükséges természeti adottságok Dániában, mint Norvégiában!

*A válaszokat írd a vonalakra!*

1. sz. ok: \_\_\_\_\_

2. sz. ok: \_\_\_\_\_

	2
--	---

**C – SLOVENIJA****LEGA SLOVENIJE*****19. naloga***

Kje leži Slovenija?

*Obkroži črko pred pravilnim odgovorom.*

A V Vzhodni Evropi.

B V Severni Evropi.

C V Srednji Evropi.

D V Zahodni Evropi.

	1
--	---

**C – SZLOVÉNIA****SZLOVÉNIA FEKVÉSE****19. feladat**

Hol fekszik Szlovénia?

*Karikázd be a helyes válasz betűjelét!*

- A Kelet-Európában
- B Észak-Európában
- C Közép-Európában
- D Nyugat-Európában

	1
--	---

## LJUBLJANSKA KOTLINA

### 20. naloga

Nalogo boš reševal z uporabo zemljevida 3.

Zemljevid 3: Ljubljanska kotlina

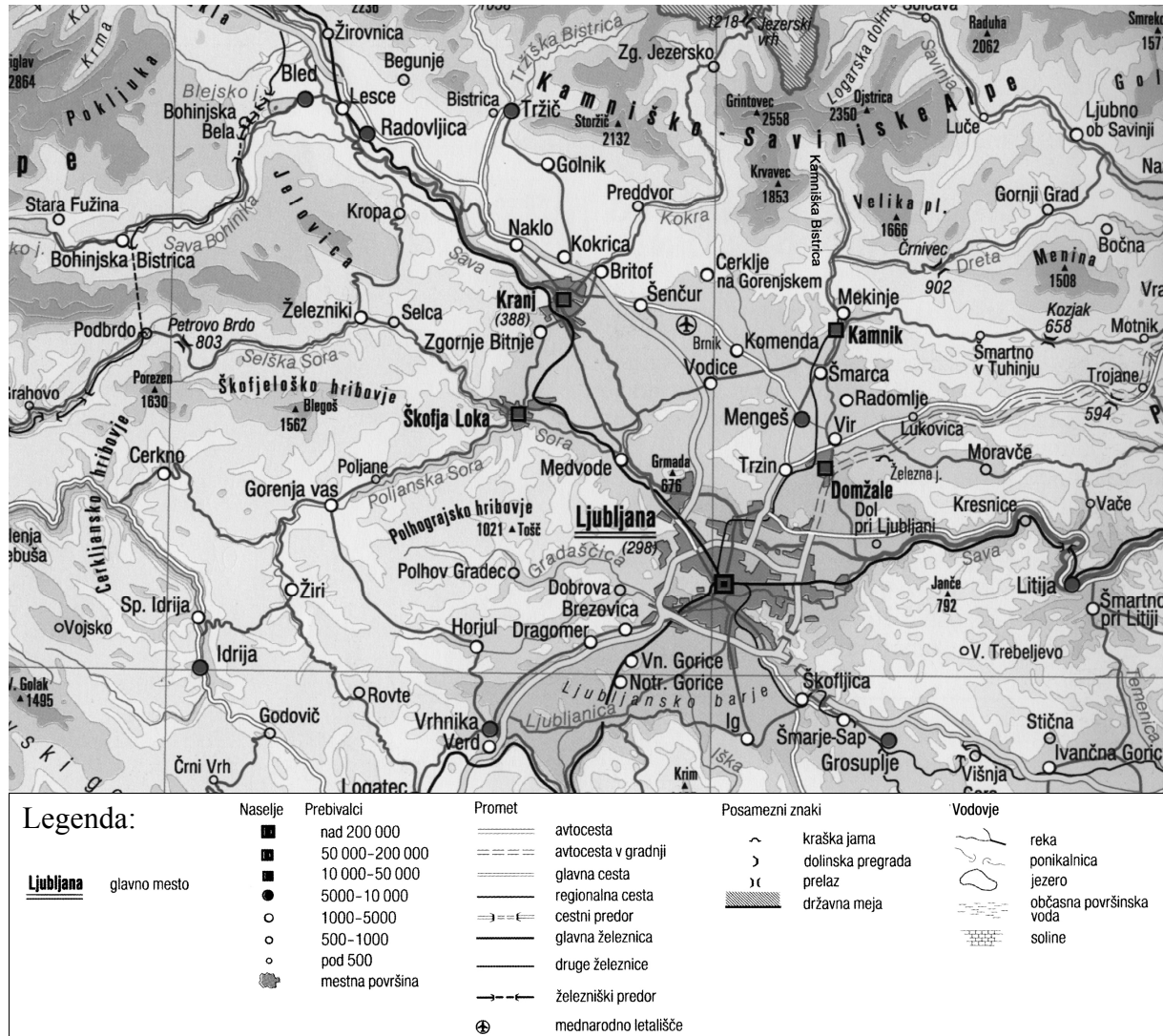

Forrás: Račič, J., Večerič, D., 2001. Geografija za osmi razred 8-letne in deveti razred 9-letne osnovne šole. Učbenik, Ljubljana, Mladinska knjiga, str. 48

*Dopolni naslednje povedi:*

- a) Najjužnejša pokrajina/geografska enota Ljubljanske kotline je \_\_\_\_\_.
- b) Južno od Bleda leži alpska planota \_\_\_\_\_.
- c) Severno od Ljubljane leži alpska gorska skupina \_\_\_\_\_.

# A LJUBLJANAI-MEDENCE

## 20. feladat

A feladatot a 3. sz. térkép segítségével oldhatod meg.

3. sz. térkép: Ljubljana-medence

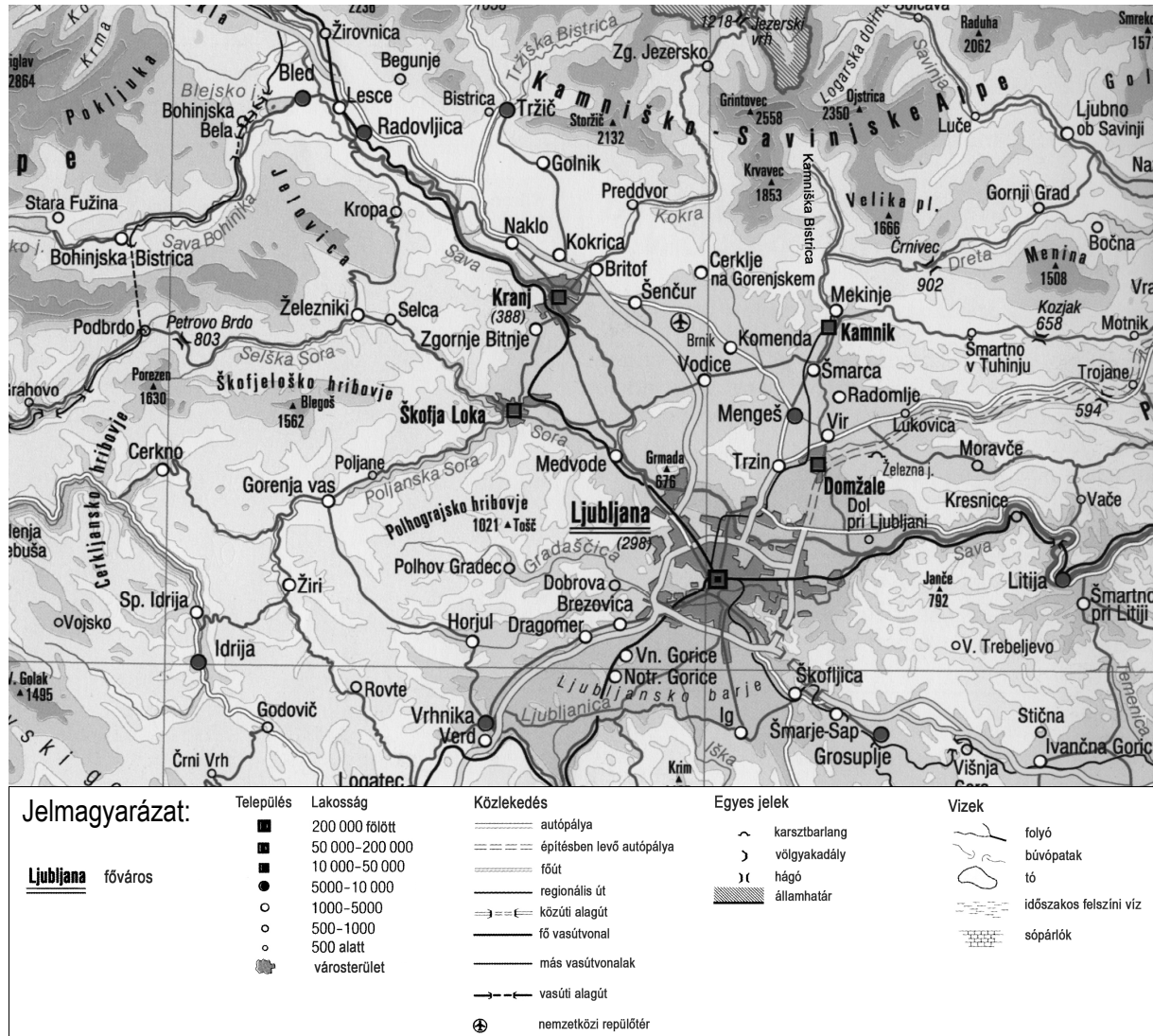

Forrás: Račič, J., Večerič, D. 2001. Geografija za osmi razred 8-letne in deveti razred 9-letne osnovne šole. Učbenik, Ljubljana, Mladinska knjiga, 48. o.

Pótold a hiányzót az alábbi mondatokban:

- a) A Ljubljana-medence legdélebbi tája/földrajzi egysége a/az \_\_\_\_\_.
- b) Bledtől délre a/az \_\_\_\_\_ alpesi fennsík terül el.
- c) Ljubljánától északra a/az \_\_\_\_\_ alpesi hegyvonulat van.

## NARAVNA IN KULTURNA DEDIŠČINA SLOVENIJE IN EKOLOŠKA OGROŽENOST

### 21. naloga

Nalogo boš reševal z uporabo slik 4 in 7.

Slika 4: Znamenitost Slovenije



Vir: Skoberne, P., 1988. Sto naravnih znamenitosti Slovenije. Ljubljana, Prešernova družba, str. 203

Slika 5: Znamenitost Slovenije



Vir: Skoberne, P., 1988. Sto naravnih znamenitosti Slovenije. Ljubljana, Prešernova družba, str. 201

Slika 6: Znamenitost Slovenije



Vir: Skoberne, P., 1988. Sto naravnih znamenitosti Slovenije. Ljubljana, Prešernova družba, str. 93

Slika 7: Znamenitost Slovenije

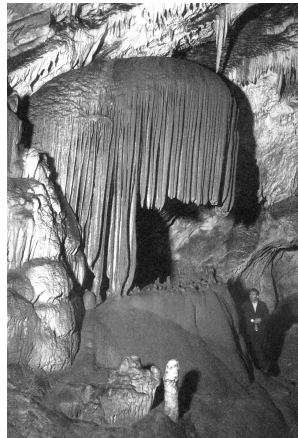

Vir: Skoberne, P., 1988. Sto naravnih znamenitosti Slovenije. Ljubljana, Prešernova družba, str. 219

Med spodaj naštetimi znamenitostmi izberi tisti, ki ju prikazujeta sliki 4 in 7, in njuni imeni napiši na spodnji črti k številkam slik.

Znamenitosti: *Blejski vintgar*, *Postojnska jama*, *Sečoveljske soline*, *Strunjanski klif*.

Slika 4: \_\_\_\_\_

Slika 7: \_\_\_\_\_



## SZLOVÉNIA TERMÉSZETI ÉS KULTURÁLIS ÖRÖKSÉGE, VALAMINT ÖKOLÓGIAI VESZÉLYEZTETETTSÉGE

### 21. feladat

A feladatokat a 4. és 7. sz. képek segítségével oldhatod meg.

4. sz. kép: Szlovénia nevezetessége



Forrás: Skoberne, P. 1988. Sto naravnih znamenitosti Slovenije. Ljubljana, Prešernova družba, 203. o.

5. sz. kép: Szlovénia nevezetessége



Forrás: Skoberne, P. 1988. Sto naravnih znamenitosti Slovenije. Ljubljana, Prešernova družba, 201. o.

6. sz. kép: Szlovénia nevezetessége



Forrás: Skoberne, P. 1988. Sto naravnih znamenitosti Slovenije. Ljubljana, Prešernova družba, 93. o.

7. sz. kép: Szlovénia nevezetessége

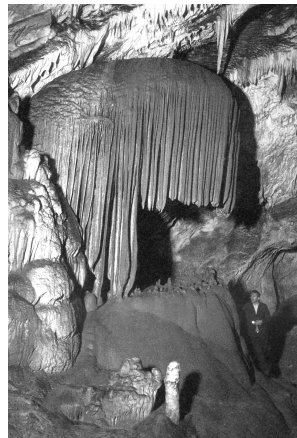

Forrás: Skoberne, P., 1988. Sto naravnih znamenitosti Slovenije. Ljubljana, Prešernova družba, 219. o.

A lent felsorolt nevezetességek közül válaszd ki azt a kettőt, amelyeket a 4. és 7. sz. képek ábrázolnak, majd írd a nevüket a képek száma melletti vonalra!

Nevezetességek: *Bledi-szurdok*, *Postojnai-cseppkőbarlang*, *Sečovljei-sópárló*, *Strunjani-kliff*.

4. sz. kép: \_\_\_\_\_

7. sz. kép: \_\_\_\_\_

**22. naloga**

Nalogo boš reševal z uporabo slik 4, 5, 6 in 7 pri nalogi 21.

Pojasni, zakaj je pokrajina, v kateri leži naravna znamenitost na sliki 7, ekološko bolj ogrožena kakor pokrajine, katerih znamenitosti so prikazane na preostalih slikah.

*Odgovor napiši na črti.*

---

---

	1
--	---

**PREPLETANJE DEDIŠČIN****23. naloga**

Nalogo boš reševal z uporabo slik 4, 5, 6 in 7 pri nalogi 21.

Katera od slik od 4 do 7 prikazuje prepletanje naravne in kulturne dediščine?

*Na črto napiši številko slike.*

Slika številka \_\_\_\_\_

	1
--	---

**22. feladat**

A feladatokat a 21. feladatnál található 4., 5., 6. és 7. sz. képek segítségével oldhatod meg.

Magyarázd meg, ökológiai szempontból miért veszélyeztetettebb a 7. sz. képen látható természeti nevezetesség, mint a többi képen látható nevezetességek!

*A választ írd a vonalra!*

---

---

	1
--	---

**AZ ÖRÖKSÉGEK ÖSSZEFONÓDÁSA****23. feladat**

A feladatot a 21. feladatnál található 4., 5., 6. és 7. sz. képek segítségével oldhatod meg.

A 4-től 7-ig jelölt képek közül melyik mutatja be a természeti és kulturális örökség összefonódását?

*Írd a vonalra a kép számát!*

A/Az \_\_\_\_\_ számú kép.

	1
--	---

## KMETIJSKE PANOGE

### 24. naloga

Nalogo boš reševal z uporabo slike 8.

Slika 8



Vir: Senegačnik, J., Drobnjak, B., Otič, M., 2000. Živim v Sloveniji: Zemljepis za 8. razred osnovne šole. Učbenik, Ljubljana, Modrijan, str. 142

Kateri kmetijski panogi prevladujeta v pokrajini, ki jo prikazuje slika 8?

*Obkroži črki pred dvema pravilnima odgovoroma.*

- A Gozdarstvo.
- B Poljedelstvo.
- C Vinogradništvo.
- D Hmeljarstvo.
- E Oljkarstvo.

	2
--	---

## ZEMELJSKI PLAZOVI

### 25. naloga

Zemeljski plazovi so pogosta naravna nesreča v Sloveniji. Navedi dva vzroka za nastanek zemeljskih plazov.

*Odgovora napiši na črti.*

Vzrok 1: \_\_\_\_\_

Vzrok 2: \_\_\_\_\_

	2
--	---

## MEZŐGAZDASÁGI ÁGAZATOK

### 24. feladat

A feladatot a 8. számú kép segítségével oldhatod meg.

8. sz. kép



Forrás: Senegačnik, J., Drobňjak, B., Otič, M. 2000. Živim v Sloveniji: Zemljepis za 8. razred osnovne šole. Učbenik, Ljubljana, Modrijan, 142. o.

Melyik két mezőgazdasági ágazat az uralkodó a 8. sz. képen látható tájegységen?

*Karikázd be a két helyes válasz betűjelét!*

- A erdőszet
- B földművelés
- C szőlészet
- D komlótermesztés
- E olajfatermesztés

	2
--	---

## FÖLDCSUSZAMLÁSOK

### 25. feladat

A földcsuszamlások Szlovéniában gyakori természeti katasztrófák. Nevezd meg két olyan okot, aminek következtében földcsuszamlások keletkeznek!

*A válaszokat írd a vonalakra!*

1. sz. ok: \_\_\_\_\_

2. sz. ok: \_\_\_\_\_

	2
--	---

**26. naloga**

Predlagaj dva ukrepa, s katerima bi preprečili zemeljske plazove.

*Odgovora napiši na črti.*

Ukrep 1: \_\_\_\_\_

Ukrep 2: \_\_\_\_\_

	2
--	---

**RAZVOJ PODEŽELSKIH NASELIJ****27. naloga**

Med manjšim podeželskim naseljem in mestom so posodobili cesto, to pa vpliva na večje možnosti razvoja podeželskega naselja. Napiši dve priložnosti za razvoj podeželskega naselja.

*Odgovora napiši na črte.*

Priložnost za razvoj 1: \_\_\_\_\_

\_\_\_\_\_

Priložnost za razvoj 2: \_\_\_\_\_

\_\_\_\_\_

	2
--	---

---

**SKUPAJ TOČK:**

	50
--	----

**26. feladat**

Javasolj két olyan intézkedést, amelyekkel meg lehetne akadályozni a földcsuszamlásokat!

*Válaszaidat írd a vonalakra!*

1. sz. intézkedés: \_\_\_\_\_

2. sz. intézkedés: \_\_\_\_\_

	2
--	---

**A VIDÉKI TELEPÜLÉSEK FEJLŐDÉSE****27. feladat**

Felújítottak egy kisebb vidéki települést és egy várost összekötő utat, s ennek hatására javultak a vidéki település fejlődésének lehetőségei. Nevezd meg a vidéki település fejlődésének két lehetőségét!

*Válaszaidat írd a vonalakra!*

1. sz. fejlődési lehetőség: \_\_\_\_\_

\_\_\_\_\_

2. sz. fejlődési lehetőség: \_\_\_\_\_

\_\_\_\_\_

	2
--	---

**ÖSSZPONTSZÁM:**

	50
--	----

**Prazna stran**  
***Üres oldal***