



**Državni izpitni center**



N 1 0 2 5 5 1 3 2

**NAKNADNI ROK**



**Ponedeljek, 31. maj 2010**

**NAVODILA ZA VREDNOTENJE**

**NACIONALNO PREVERJANJE ZNANJA**

**ob koncu 3. obdobja**

**PRVI DEL****1. naloga**

Rešitvi z navodili za vrednotenje:

- 1.1 B – simetrična kompozicija  
A – nesimetrična kompozicija ..... 1 točka

**2. naloga**

Rešitev z navodili za vrednotenje:

- 2.1 B ..... 1 točka

**3. naloga**

Rešitve z navodili za vrednotenje:

- 3.1 C ..... 1 točka  
3.2 D ..... 1 točka  
3.3 E ..... 1 točka  
Skupaj ..... 3 točke

**4. naloga**

Rešitev z navodili za vrednotenje:

- 4.1 C ..... 1 točka

**5. naloga**

Rešitve z navodili za vrednotenje:

- 5.1 zelena ..... 1 točka  
5.2 oranžna ..... 1 točka  
5.3 vijoličasta ..... 1 točka  
5.4 Pravilne barve na pravem mestu (A – zelena, B – oranžna, C – vijoličasta) ..... 1 točka  
Skupaj ..... 4 točke

**6. naloga**

Rešitev z navodili za vrednotenje:

- 6.1 D ..... 1 točka

**7. naloga***Rešitev z navodili za vrednotenje:*

7.1 A ..... 1 točka

**8. naloga***Rešitev z navodili za vrednotenje:*

8.1 A ..... 1 točka

**9. naloga***Rešitvi z navodili za vrednotenje:*

9.1 B ..... 1 točka

9.2 D ..... 1 točka

Skupaj ..... 2 točki

**10. naloga***Rešitev z navodili za vrednotenje:*

10.1 B ..... 1 točka

**11. naloga***Rešitev z navodili za vrednotenje:*

11.1 Keramika ..... 1 točka

*Priznamo tudi odgovore: terakota, biskvit, porcelan, lončeni izdelek, lončenina, keramično kiparstvo ...***12. naloga***Rešitve z navodili za vrednotenje:*

12.1 C Slika 1 ..... 1 točka

12.2 B Slika 2 ..... 1 točka

12.3 E Slika 3 ..... 1 točka

Skupaj ..... 3 točke

**13. naloga***Rešitve z navodili za vrednotenje:*

<b>13.1</b>	B Risba 1 .....	1 točka
<b>13.2</b>	E Risba 2 .....	1 točka
<b>13.3</b>	A Risba 3 .....	1 točka
<b>13.4</b>	D Risba 4 .....	1 točka
	Skupaj .....	4 točke

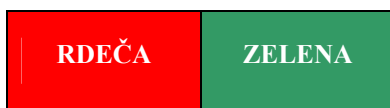
**14. naloga***Rešitev:**ali**Navodila za vrednotenje:*

<b>14.1</b>	Pravilno izbrani barvi .....	1 točka
-------------	------------------------------	---------

**15. naloga***Rešitev z navodili za vrednotenje:*

<b>15.1</b>	B .....	1 točka
-------------	---------	---------

**16. naloga***Rešitve z navodili za vrednotenje:*

<b>16.1</b>	B .....	1 točka
<b>16.2</b>	E .....	1 točka
<b>16.3</b>	F .....	1 točka
	Skupaj .....	3 točke

**17. naloga**

Rešitve:

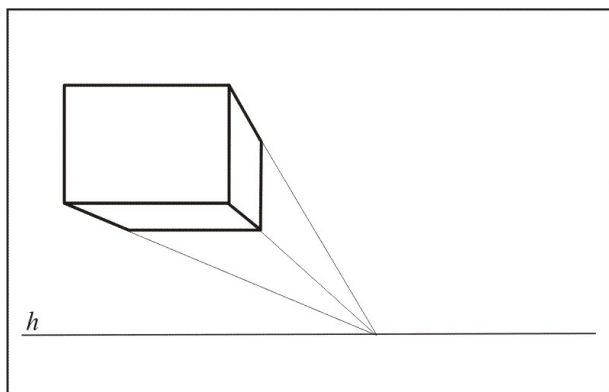

Risba 1

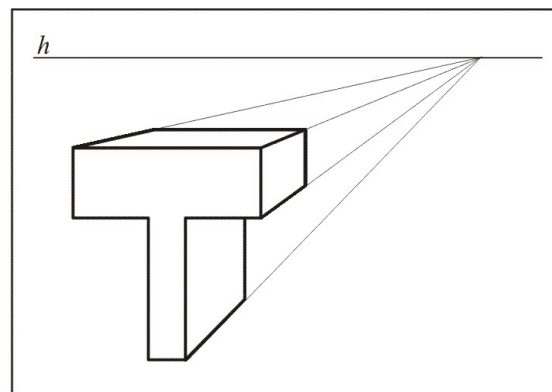

Risba 2

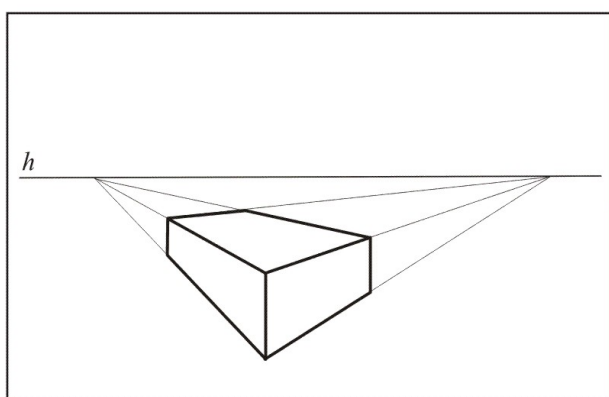

Risba 3

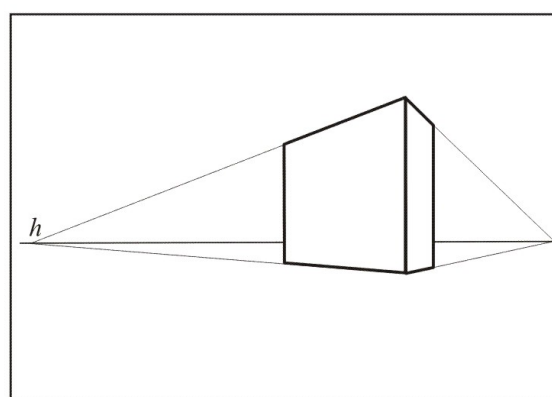

Risba 4

Navodila za vrednotenje:

- 17.1 Pravilno določeno eno bežišče (očišče) na 1. risbi ..... 1 točka  
 17.2 Pravilno določeno eno bežišče (očišče) na 2. risbi ..... 1 točka  
 17.3 Pravilno določeno levo bežišče na 3. risbi ..... 1 točka  
 17.4 Pravilno določeno desno bežišče na 3. risbi ..... 1 točka  
 17.5 Pravilno določeno levo bežišče na 4. risbi ..... 1 točka  
 17.6 Pravilno določeno desno bežišče na 4. risbi ..... 1 točka  
 Skupaj ..... 6 točk

*Opomba: Bežišča oziroma očišča veljajo kot pravilno določena, če sta v bežišče (očišče) povlečeni vsaj dve prostoročni bežiščnici (pomožni premici).*

## DRUGI DEL

### LIKOVNA NALOGA

*Rešitev:*

Uporabljeni likovni pojmi: perspektiva.  
Izrabljena likovna tehnika svinčnika.

*Navodila za vrednotenje:*

#### I. Rešitev likovnega problema:

- inovativno rešen likovni problem (izrazito opažen na likovnem delu);
- izkazana inovativna povezava spoznanega likovnega problema z drugimi likovnimi pojmi;
- izkazana inovativna povezava likovnega problema z likovnim motivom in z likovno tehniko ..... 5 točk
  
- zelo uspešno rešen likovni problem (zelo dobro opažen na likovnem delu);
- izkazana še izrazita povezava spoznanega likovnega problema z drugimi likovnimi pojmi;
- izkazana še izrazita povezava likovnega problema z likovnim motivom in z likovno tehniko ..... 4 točke
  
- dobro rešen likovni problem (dobro opažen na likovnem delu);
- izkazana dobra povezava spoznanega likovnega problema z drugimi likovnimi pojmi;
- izkazana dobra povezava likovnega problema z likovnim motivom in z likovno tehniko ..... 3 točke
  
- zadovoljivo rešen likovni problem (opažen na likovnem delu);
- zadovoljivo izkazana povezava spoznanega likovnega problema z drugimi likovnimi pojmi;
- zadovoljivo izkazana povezava likovnega problema z likovnim motivom in z likovno tehniko ..... 2 točki
  
- delno rešen likovni problem (delno opažen na likovnem delu);
- delno izkazana povezava spoznanega likovnega problema z drugimi likovnimi pojmi;
- delno izkazana povezava likovnega problema z likovnim motivom in z likovno tehniko ..... 1 točka
  
- ni rešen likovni problem;
- ni izkazana povezava spoznanega likovnega problema z drugimi likovnimi pojmi;
- ni izkazana povezava likovnega problema z likovnim motivom in z likovno tehniko ..... 0 točk

**II. Izvedba likovne tehnike:**

- dosledno izvedeni posamezni postopki likovne tehnike;
- izkazano inovativno odkritje novih možnosti za izvajanje postopkov likovne tehnike;
- dosledno in celovito izvedena likovna tehnika ..... 5 točk
  
- zelo uspešno izvedeni posamezni postopki likovne tehnike;
- izkazano zelo zanimivo odkritje novih možnosti za izvajanje postopkov likovne tehnike;
- zelo dobro izvedena likovna tehnika ..... 4 točke
  
- dobro izvedeni posamezni postopki likovne tehnike;
- izkazano zanimivo odkritje novih možnosti za izvajanje postopkov likovne tehnike;
- dobro izvedena likovna tehnika ..... 3 točke
  
- zadovoljivo izvedeni posamezni postopki likovne tehnike;
- zadovoljivo izkazano odkritje novih možnosti za izvajanje postopkov likovne tehnike;
- zadovoljivo izvedena likovna tehnika ..... 2 točki
  
- delno izvedeni posamezni postopki likovne tehnike;
- še zadovoljivo izkazano odkritje novih možnosti za izvajanje postopkov likovne tehnike;
- delno izvedena likovna tehnika ..... 1 točka
  
- niso izvedeni posamezni postopki likovne tehnike;
- ni izkazano odkritje novih možnosti za izvajanje postopkov likovne tehnike;
- ni izvedena likovna tehnika ..... 0 točk

### III. Izvedba likovnega motiva:

- izkazane neobičajne ideje (zelo izrazita izvirnost, domiselnost – zelo izrazita domišljija, likovni spomin);
- izkazana zelo izrazita originalnost (izdelek zelo izrazito izžareva osebnostne lastnosti);
- vidna zelo izrazita uskladitev likovnega motiva z likovnim problemom, z likovnim materialom in z orodjem ..... 5 točk
  
- izkazane duhovite, posrečene ideje (še izrazita izvirnost, domiselnost – še izrazita domišljija, likovni spomin);
- izkazana izrazita originalnost (izdelek izrazito izžareva osebnostne lastnosti);
- vidna še izrazita uskladitev likovnega motiva z likovnim problemom, z likovnim materialom in z orodjem ..... 4 točke
  
- dobro izkazane ideje (manjša izvirnost, domiselnost – manj izrazita domišljija, likovni spomin);
- še dobro izkazana originalnost (izdelek dobro izžareva osebnostne lastnosti);
- vidna dobra uskladitev likovnega motiva z likovnim problemom, z likovnim materialom in z orodjem ..... 3 točke
  
- še zadovoljivo izkazane ideje (še zadovoljiva izvirnost, domiselnost – neizrazita domišljija, likovni spomin);
- še izkazana originalnost (izdelek še izžareva osebnostne lastnosti);
- vidna še zadovoljiva uskladitev likovnega motiva z likovnim problemom, z likovnim materialom in z orodjem ..... 2 točki
  
- ni izkazana izvirnost, domiselnost – ni zaslediti izkazane domišljije, likovnega spomina;
- slabo izkazana originalnost (izdelek skoraj ne kaže osebnostnih lastnosti);
- slabo izkazana usklajenost likovnega motiva z likovnim problemom, z likovnim materialom in z orodjem ..... 1 točka
  
- likovni motiv je upodobljen ponavljajoče (šablonska upodobitev);
- ni izkazana originalnost (izdelek ne kaže osebnostnih lastnosti);
- ni nobene povezave med likovnim motivom, likovnim problemom, likovnim materialom in orodjem ..... 0 točk

**Skupaj ..... 50 točk**