

## 8. VAJA: Lepljenje

- a) Ob pritisku na tipko A naj se cilinder iztegne in stisne lepljena predmeta. Končni položaj cilindra signalizira končno stikalo K. V tem položaju ostane cilinder 1 minuto, nato se vrne v začetni položaj.

### Priredbeni seznam:

#### VHODI

Oznaka v načrtu	Naslov operanda	Vrsta kontakta	Pomen
A	X1	O, tipka	Tipka za začetek stiskanja
K	X2	stikalo	Stikalo za indikacijo končnega položaja

#### IZHODI

Oznaka v načrtu	Naslov operanda	Aktiven pri	Pomen
CILINDER	Y1	1	Cilinder se iztegne

### Funkcijski načrt

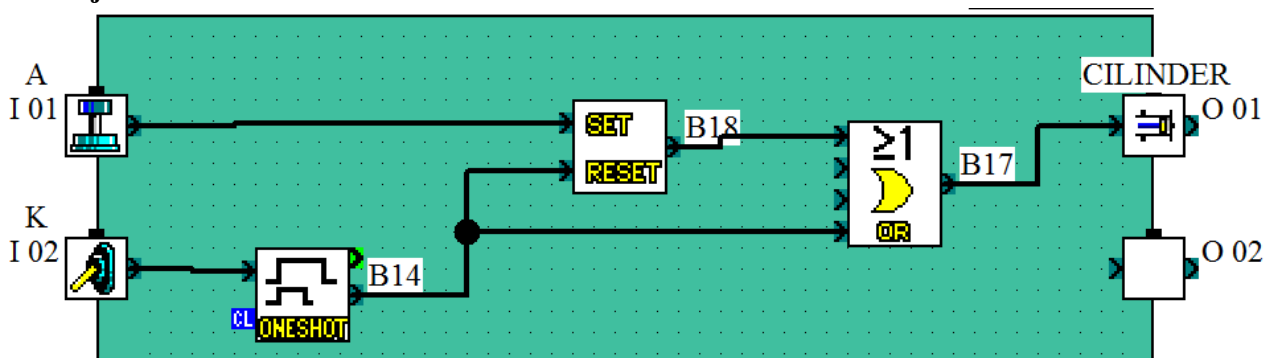

### Lestvični diagram

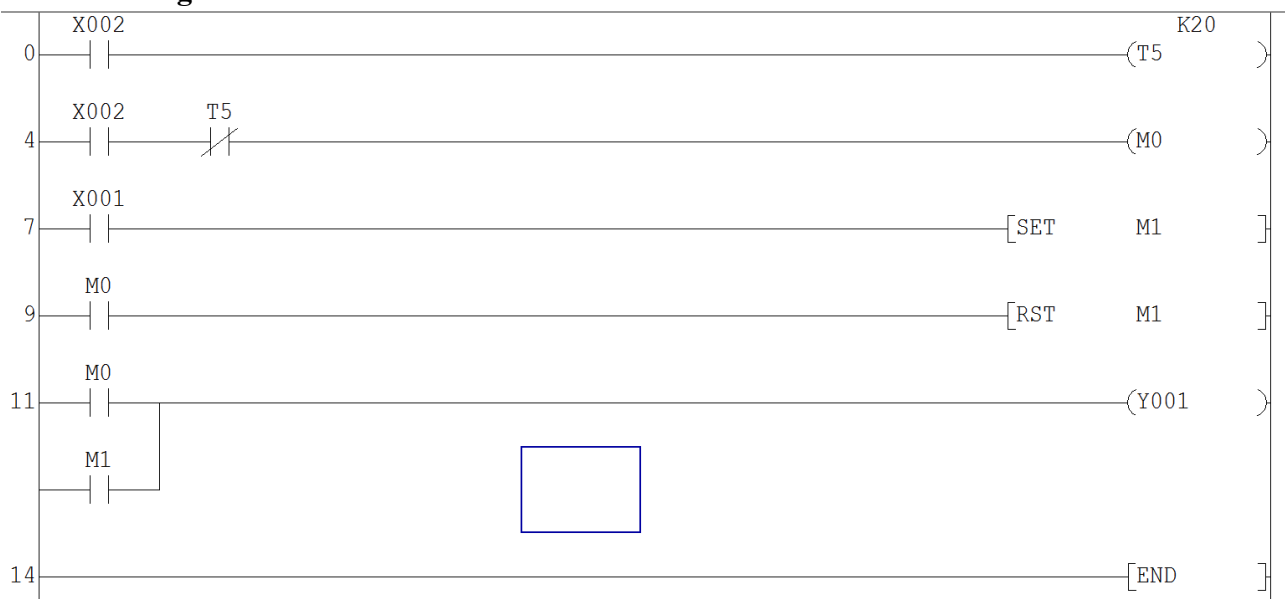

- b) Dodajte izbirno stikalo B, s katerim izberete čas lepljenja. Če je stikalo B razklenjeno, naj se predmeta lepita 1 minuto, v sklenjenem položaju pa 2 minuti.

**Priredbeni seznam:**

**VHODI**

Oznaka v načrtu	Naslov operanda	Vrsta kontakta	Pomen
A	X1	O, tipka	Tipka za začetek stiskanja
K	X2	stikalo	Stikalo za indikacijo končnega položaja
B	X3	stikalo	Izbira časa lepljenja predmetov

**IZHODI**

Oznaka v načrtu	Naslov operanda	Aktiven pri	Pomen
CILINDER	Y1	1	Cilinder se iztegne

**Funkcijski načrt**

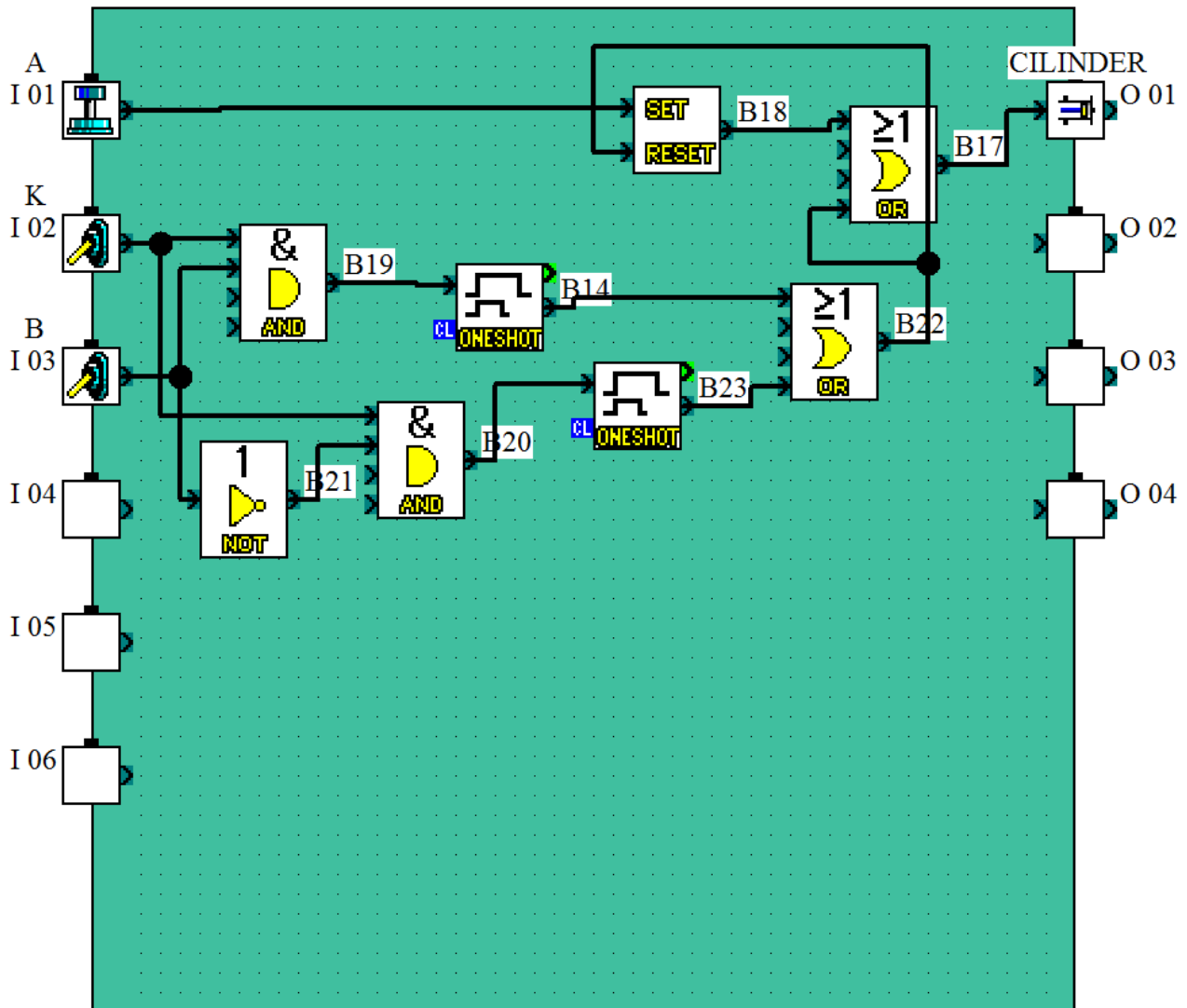

# Lestviční diagram

